



- Montaje en Carril DIN.
Rail DIN.
- Clase 1,5.
Class 1,5.
- Medida de c.c, 40 μ A a 60A o de 10mV a 600 V.
For measuring in a.c., from 40 μ A to 60A; from 10mV to 600V.
- Escalas intercambiables. Bajo consumo.
Interchangeable scales. Low consumption.
- CE



AMPERÍMETRO y VOLTÍMETRO BOBINA MÓVIL (c.c.) MOVING COIL AMMETERS AND VOLTMETERS (d.c.)

Ω BM45

Los instrumentos ZURC están diseñados para cumplir con las características eléctricas y mecánicas de las normas:

ZURC instruments are designed to comply with the requirements of the following internationally accepted standards :

| | |
|----------|-----------|
| BS 89 | DIN 43780 |
| EN 60051 | IEC 51 |
| IEC 144 | UNE 21318 |
| UL 94 | CE |

Aplicación.

Para la medida del valor medio de tensiones y corrientes en circuitos de corriente continua, incluso de tipo pulsante, en un margen de valores muy amplios.

Application.

For measuring the mean value of currents and voltage in D.C. circuits, even pulsing type ones, within a very wide range of values.

Sistema de medida.

Formado por un imán permanente y anillo magnético entre los que gira una bobina con dos muelles espirales antagónicos que sitúan la aguja en el cero de la escala. El anillo del mecanismo protege al instrumento contra la acción de campos magnéticos externos.

Measuring system.

Formed by a permanent magnet and a magnetic ring between which a coil, with two opposed spiral springs with place the pointer at the zero scale, twists. The mechanism ring protects the instrument against the external magnetic fields. The ammeters have a voltage drop of 60 mV at the rated current, but the ones with ... / 60 mV shunt input have a 3 mA consumption. The voltmeters have a input impedance of 1000 Ohm/V.

Los amperímetros presentan una caída de tensión de 60mV a la corriente nominal, excepto los de entrada a través de shunt ... / 60 mV que consumen 3 mA.

Los voltímetros tienen una impedancia de entrada de 1000 Ohm/V.

Scales.

Due to both the quality of the used magnets and the design, the scale are completely linear. Ranges of the measuring fill the whole scale.

Escalas.

Debido a la calidad de los imanes utilizados y al diseño, las escalas son totalmente lineales. Los

Dimensiones de la caja
Case dimensions

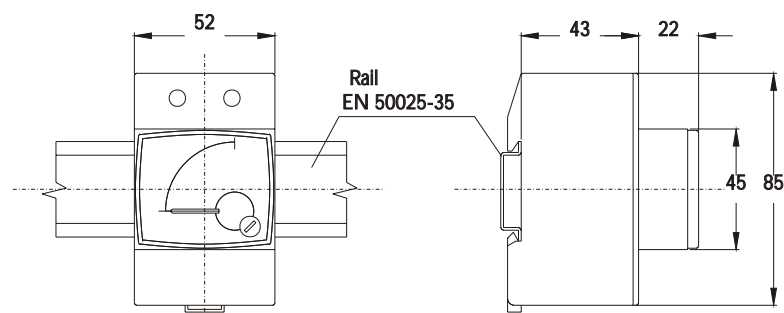

Características técnicas

Technical specification

Clase de precisión:

Referida al valor final de escala.

Estándar : $\pm 1,5\%$

Accuracy:

Referred to the full scale value.

Standard : $\pm 1,5\%$

Temperatura:

de referencia: 20°C .

Intervalo nominal de uso: $20 \pm 10^{\circ}\text{C}$.

Límites: $-25^{\circ}\text{C} + 40^{\circ}\text{C}$

Temperature:

Reference temperature: 20°C .

Temperature range: $20 \pm 10^{\circ}\text{C}$.

Limits: $-25^{\circ}\text{C} + 40^{\circ}\text{C}$

Sobrecargas:

Voltímetros: $1,2 V_n$ permanentemente.

$2 V_n$ durante 5 seg.

Amperímetros: $1,2 I_n$ permanentemente.

$5 I_n$ durante 30 seg.

$10 I_n$ durante 5 seg.

$40 I_n$ durante 1 seg.

Overloads:

Voltmeters: $1,2 V_n$ continuously.

$2 V_n$ for 5 sec.

Ammeters: $1,2 I_n$ continuously.

$5 I_n$ for 30 sec.

$10 I_n$ for 5 sec.

$40 I_n$ for 1 sec.

Grado de protección:

En ejecución normal, las cajas de los instrumentos tienen un grado de protección de IP52 y sus terminales de IP00, según las normas IEC144 y DIN 40050. Como opcional, las cajas cumplen con IP54 o IP55 y sus terminales IP20.

Protection degree:

In the standard version the cases of the instruments comply with IP52 and their terminals with IP00 according to IEC144 and DIN 40050. Optionally the boxes may be IP54 or IP55 and their terminals IP20.

Tensión de Aislamiento :

2 KV durante un minuto entre mecanismo y caja.

Isolation Voltage :

2 KV during one minute between measuring and case.

Información para pedidos:

Tipo de instrumento.

Alcance de medida.

Tensión o Intensidad.

Opcionales.

Information required with order:

Instrument type.

Scale.

Voltage or current.

Optional.

Esquema de conexión

Wiring diagram

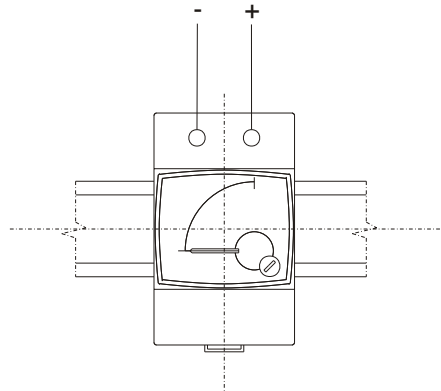

Ω BM45



Instrumentación Industrial ZURC, SA

C/ Navas de Tolosa, 42 08223 Terrassa (Barcelona) - SPAIN

Tel. (+34) 93 784 84 30 - Fax (+34) 93 784 84 35

e-mail: central@zurc.com - web: www.zurc.com